

Carbon-Ti X-CarboRing EVO BCD 130 mm



ITALIANO

CARATTERISTICHE

Le corone X-CarboRing sono realizzate in fibra di carbonio (struttura interna), lega di alluminio 7075-T6 (dentatura) e titanio grado 5 (elementi per la risalita catena). La speciale dentatura della X-CarboRing EVO 53 x 130 è stata studiata per lavorare in sincronia con la rispettiva corona X-CarboRing 39 x 130 e viceversa, si consiglia di accoppiare la corona X-CarboRing con corone di misura o marca differente, in modo da non comprometterne le performance di cambiata.

La corona presenta cinque fori con giro bulloni 130 mm ed è compatibile con tutte le guarniture con standard BCD 130 mm.

La compatibilità è assicurata per i gruppi (e le catene) Shimano 11 e 12 velocità e SRAM 11 velocità.

Non è compatibile con i gruppi SRAM AXS 12v, in tal caso opzionare le corone specifiche X-CarboRing BCD 110 X-AXS.

PRIMA DI INIZIARE

Per il montaggio munirsi di una chiave, per il serraggio delle viti, e di frenafili medio blu (es. Loctite 242).

Per il fissaggio della corona alla pedivella si consiglia il kit Carbon-Ti X-Fix ROAD.

Nel caso non si posseggano alcuni degli attrezzi necessari,

si consiglia di rivolgersi al proprio meccanico qualificato di fiducia.

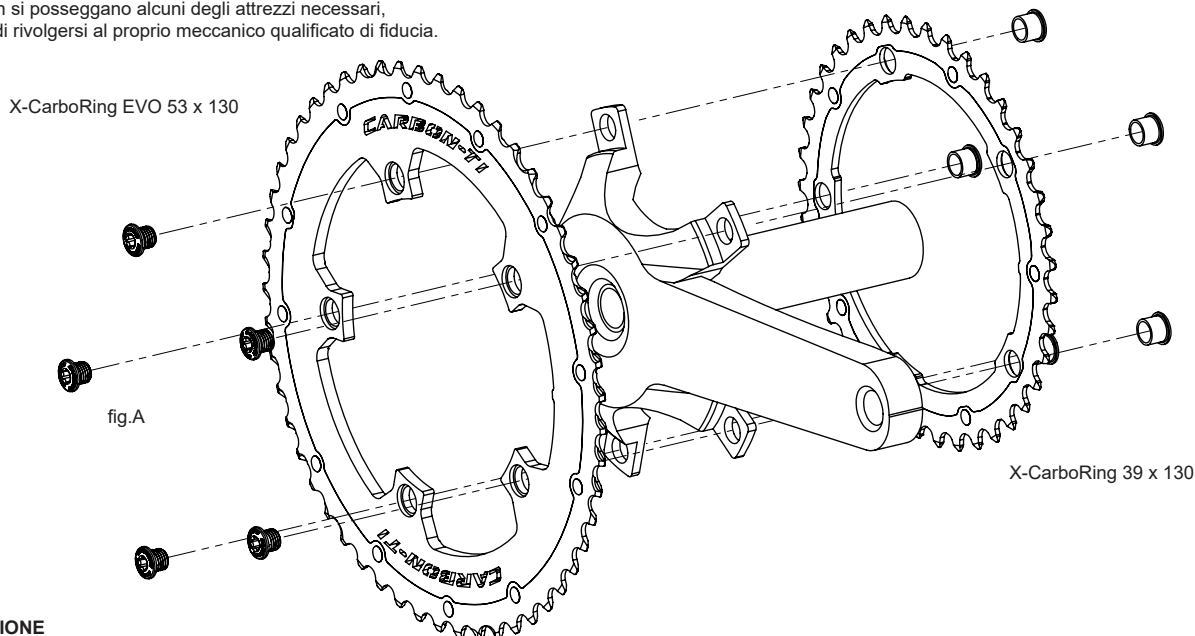

INSTALLAZIONE

Installare la moltiplica esterna X-CarboRing EVO 53 x 130 nella posizione più esterna della guarnitura (Fig. A).

Fissare la corona orientandola in modo tale che il segno di riferimento sia allineato alla pedivella. Allineare la corona interna X-CarboRing 39 x 130 nello stesso modo nella posizione interna della guarnitura (Fig. B).

Applicare una goccia di frenafili medio sul filetto viti di fissaggio e serrarle con una coppia di serraggio di 4-6 Nm. Posizionare il deragliatore 2-3 mm sopra al raggio massimo di ingombro della corona esterna (Fig. C) e settare i fine corsa in modo da evitare cadute della catena esterne o interne. Per una migliore performance, si consiglia di montare una catena nuova.

Verificare periodicamente il corretto serraggio delle viti di fissaggio della corona.

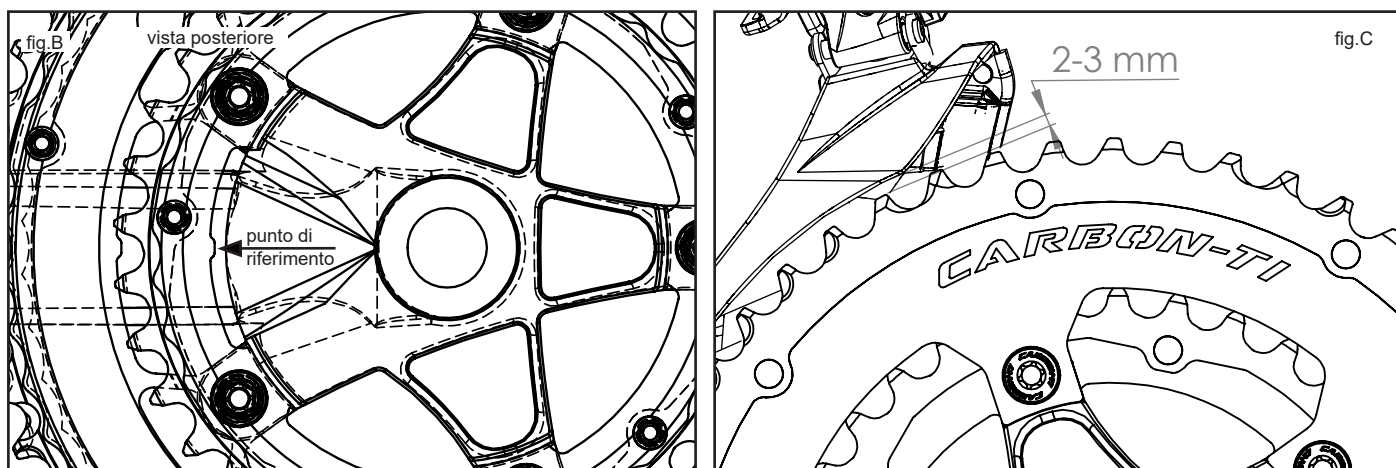

GARANZIA

I prodotti Carbon-Ti sono garantiti contro difetti di materiale e costruzione per un periodo di 2 anni dalla data di acquisto del primo utilizzatore, certificata dallo scontrino fiscale del negozio. La garanzia decade nel caso in cui la manutenzione consigliata, ordinaria o straordinaria, non sia stata eseguita. In caso di vizio, Carbon-Ti si impegna ad effettuare la sostituzione o la riparazione, a sua discrezione, dell'elemento riconosciuto difettoso. Per essere accettato, il difetto deve essere comunicato dal primo proprietario al proprio rivenditore e da quest'ultimo, dopo averlo verificato, alla Carbon-Ti.

La garanzia non copre i danni risultanti da trasporto, giacenza, incidenti, negligenze, colpi o cadute, mancato rispetto delle informazioni del libretto istruzioni, montaggio errato o con prodotti non compatibili, cattiva manutenzione, usura normale, modifiche o alterazioni del prodotto.

La Garanzia non copre le parti soggette a normale usura.

X-CarboRing EVO BCD 130 mm è 100% made in Italy



Via per Ospitaletto, 147 25046 Cazzago S.Martino (Brescia) – ITALY
Web site: <http://www.carbon-ti.com> Email: info@carbon-ti.com

Carbon-Ti X-CarboRing EVO BCD 130 mm



ENGLISH

FEATURES

The X-CarboRing are a chainring realized in carbon fiber (inner body), AL7075-T6 aluminium alloy (teeth) and titanium grade 5 (up-shifting elements). The special teeth of X-CarboRing EVO 53 x 130 chainring has been designed to work in synchrony with its associated X-CarboRing 39 x 130 chainring and vice versa. It is not recommended to pair the X-CarboRing with parts of different sizes or with products of other brands, in order not to compromise the shifting performance. The chainring has a 130 mm BCD with five fixing holes and is compatible with all the BCD 130 mm road cranksets. Compatibility is ensured for Shimano 11 and 12 speed and SRAM 11 speed groupsets (and chains). It is not compatible with SRAM AXS 12s groups. Please check the specific X-CarboRing BCD 110 X-AXS chainrings.

BEFORE YOU START

It is useful to have a key for the tightening and the medium strength threadlocker (e.g. Loctite 242). For the fixing of the chainring it is recommended to use the Carbon-Ti X-Fix ROAD bolt kit. If you don't have any of these necessary tools, you should address your preferred skilled mechanic.

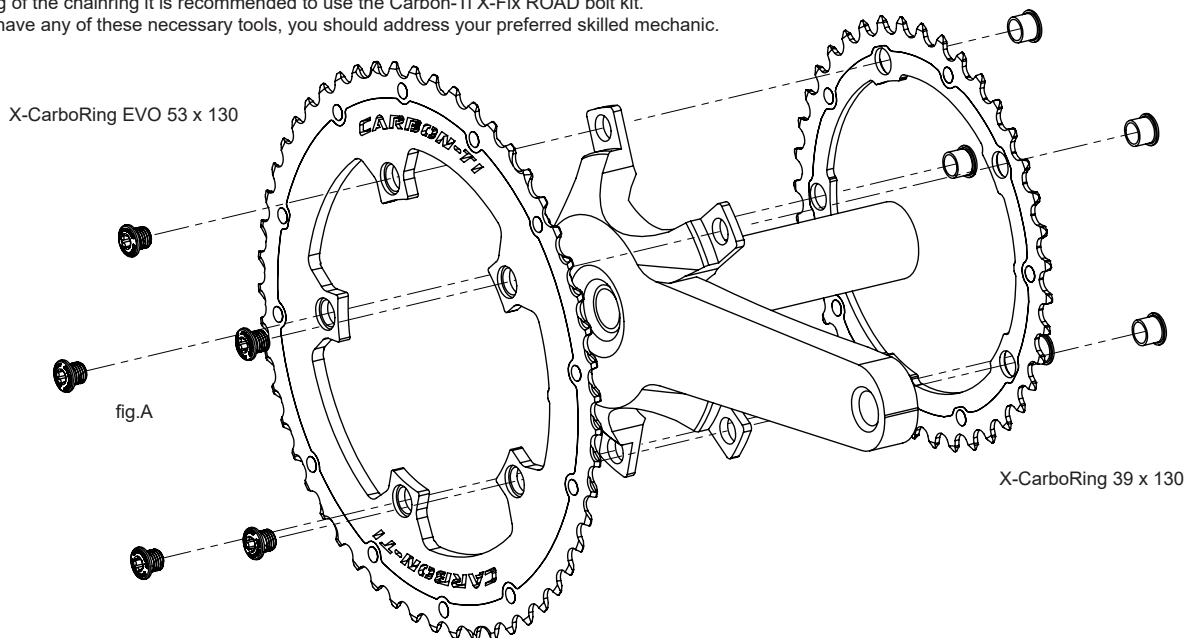

INSTALLATION

Put the X-CarboRing EVO 53 x 130 chainring in the outer position of the crankset (Fig. A).

Position the chainring so that the alignment guide is located behind the crank arm. Make the same thing with the X-CarboRing 39 x 130 chainring in the inner position of the crankset (Fig. B). Apply a drop of medium strength threadlocker on the threads of the fixing bolts and tighten them with a tightening torque of about 4-6 Nm. Position the front derailleur 2-3 mm above the maximum footprint of the outer ring (Fig. C) and set the end of the stroke to prevent external or internal chain falls.

For a better performance we recommend to mount a new chain with the new chainring. Check the tightening of the fixing bolts periodically.

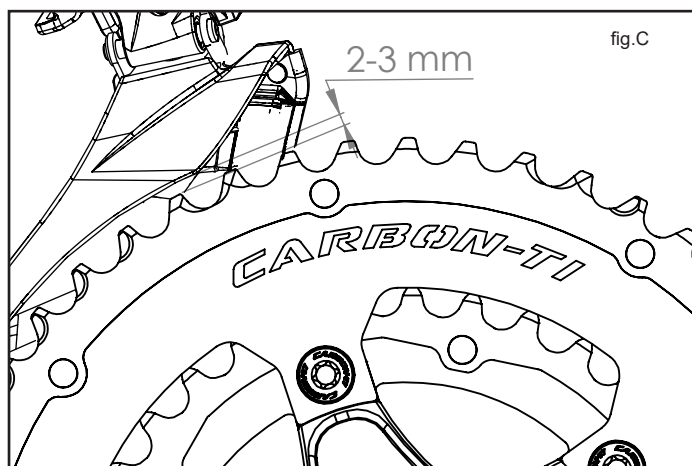
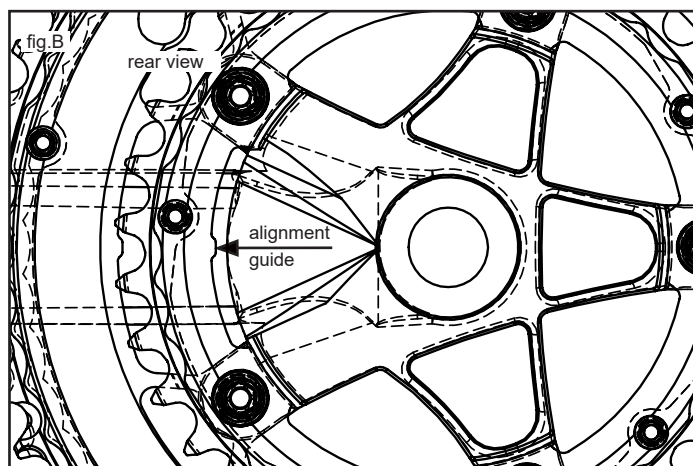

WARRANTY

Carbon-Ti products are guaranteed against any defects for a period of 2 years from the date of purchase by the first owner, registered by the dealer.

The warranty decays in absence of the recommended regular or extraordinary maintenance.

In case of defects, Carbon-Ti will replace or repair, at its own discretion, the recognized defective part. To be accepted, the defect must be communicated to Carbon-Ti through the dealer/importer after his own control. If Carbon-Ti checking reveals that the damage is due to one of the reasons mentioned in the following paragraph, the replacement will not be accepted and the defective item will be sent back to the owner at his own charge.

The guarantee does not cover damage resulting from transportation, warehousing, accidents, negligence, impact or falls, non-compliance with the information in the instruction manuals, assembly errors and assembly using non-compatible products, bad maintenance, modifications or alterations of the product.

The guarantee does not cover parts and components subject to normal wear.

X-CarboRing EVO BCD 130 mm is 100% made in Italy



Via per Ospitaletto, 147 25046 Cazzago S.Martino (Brescia) – ITALY
Web site: <http://www.carbon-ti.com> Email: info@carbon-ti.com